

## Bruges Abri Vélo AC22BRUGES5

### Description

L'abri sécurisé collectif Bruges est idéal pour stationner 5 vélos de manière sécurisée. Il est plébiscité dans les zones résidentielles puisqu'il allie résistance au vandalisme et simplicité d'utilisation. L'accès est restreint par une porte ouverte par clé ou par une application mobile.



### Les + produits

- Résistance accrue au vandalisme
- Contrôle d'accès
- Personnalisation possible (coloris, signalétique...)

### Tarification

Nous consulter pour les tarifs

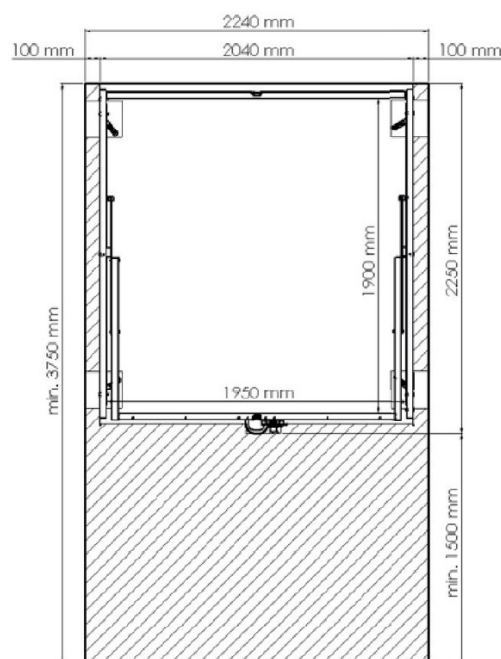

alveolè

APPRENTISSAGE ET LOCAL VÉLO POUR OFFRIR UNE LIBERTÉ DE MOBILITÉ ÉCONOME EN ÉNERGIE



## Bruges Abri Vélo AC22BRUGES5

### Caractéristiques techniques

Abri pour 5 places : Ht 1,60 (2,60 m ouvert) x L 2,04 m x Pro 2,25 m  
Structure en acier galvanisé thermolaqué et traité anti-graffiti  
Poignée inox pour soulever et baisser la porte  
Ouverture par 2 vérins pneumatiques et blocage en position haute  
Pas d'efforts à la manipulation  
Pieds réglables pour l'ajustement au sol  
Peinture par thermolaquage poudre epoxy  
Signalétique sur dessus de porte et sur côtés

### Options de personnalisation

**Coloris :**  
Thermolaquage poudre epoxy, couleur RAL au choix.

### Livraison et installation

Conditions de livraison et de transport à définir selon le besoin.

**Installation :**

Abri à visser sur le sol dur par chevilles chimiques.

### Garantie

**Structure garantie 5 ans.**

Cette garantie n'inclut pas les dommages liés aux actes délictueux, à une installation non conforme à nos instructions de pose, à l'absence d'entretien normal ou à l'usure normale des pièces.

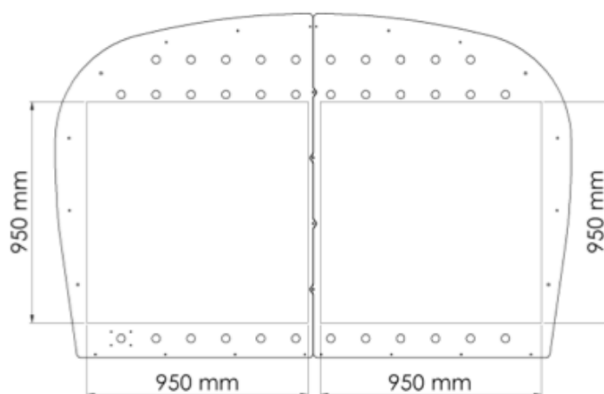

Zone personnalisable (adhésifs ou perforation vélo)

## Bruges Abri Vélo AC22BRUGES5



### Rack vélos 5 places inclus

- Alternance de places haut et bas
- Rail de guidage au sol
- Maintien optimal des vélos
- Attache en 3 points : cadre, roue avant et support
- Compatible avec tous vélos (sauf vélos cargos)
- Facilité d'utilisation

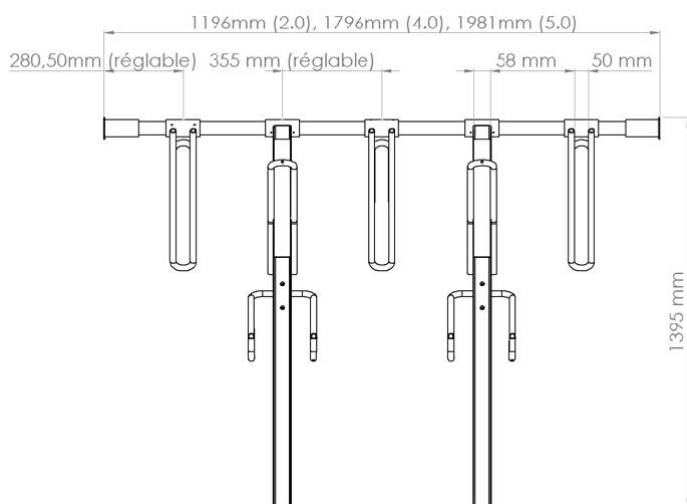

### Fermeture

Nous vous proposons 2 types de contrôle d'accès pour nos abris Bruges :

- Fermeture par clé : jeu de 7 clés fourni pour cylindre européen mécanique, serrure anti-vandalisme
- Fermeture à distance : système EVVA Airkey, ouverture/fermeture par badge ou application mobile (Bluetooth).

**Plus d'informations et tarifs sur demande.**

